

KPC®

SMEB-650-E-02

SOPLADOR SK650E (Euro II)

MANUAL DEL OPERARIO

CE

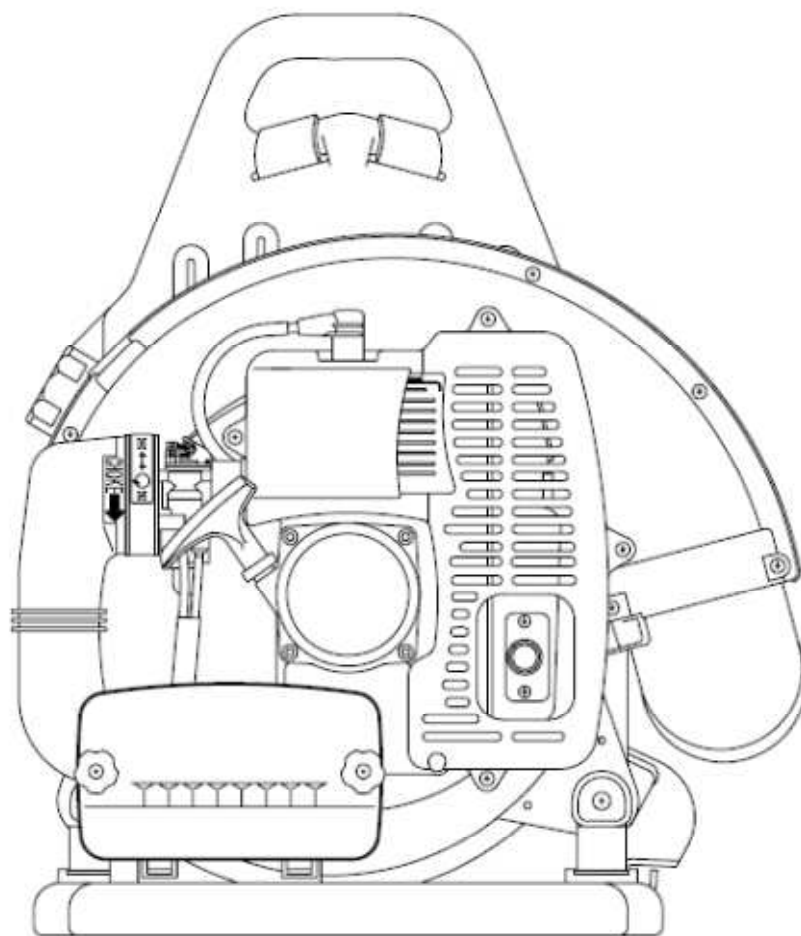

ATENCIÓN



PELIGRO

Lea detenidamente las instrucciones y siga las normas de seguridad para un manejo seguro. De lo contrario podría resultar herido gravemente.

INTRODUCCIÓN

El soplador modelo SK-650E ha sido diseñado y fabricado para una larga durabilidad y fiabilidad. Lea detenidamente este manual. Lo encontrará fácil de utilizar, lleno de consejos de operación que le serán de ayuda y mensajes de SEGURIDAD.

EL MANUAL DEL OPERARIO

Contiene instrucciones e información para su manejo, puesta en marcha, parada, mantenimiento, almacenamiento y montaje específicos para este producto.

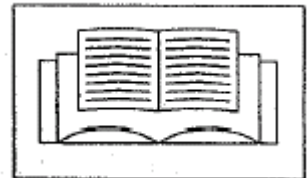

ÍNDICE

Introducción	2
- El manual del operario	2
Seguridad	3
- Etiquetas	3
- Símbolos internacionales	3
Instrucciones de seguridad	3
- Estado físico del operario y equipo de seguridad	4
- Equipo	4
- Manejo seguro	5
Montaje	6
- Especificaciones	6
- Instalación Tubos del soplador / Palanca de mando	6
Antes de proceder a la puesta en marcha	7
- Combustible	7
Manejo	9
- Arranque motor frío	9
- Arranque motor caliente	9
- Detención del motor	10
- Manejo del soplador	10
Mantenimiento	11
- Nivel de habilidad técnica	11
- Periodos de mantenimiento	11
- Filtro de aire	12
- Bujía	12
Localización y resolución de problemas	13
Almacenamiento	14

La información facilitada en el momento de publicar este manual es muy precisa en cuanto a instrucciones, descripciones y al material ilustrativo, pero nos reservamos el derecho a hacer cambios sin previo aviso. En las ilustraciones se pueden incluir equipos opcionales y accesorios, y puede que no se incluya todo el equipo estándar.

SEGURIDAD

ETIQUETAS:

Coloque estas etiquetas en su unidad. La ilustración completa de esta unidad, que se encuentra en la sección “DESCRIPCIÓN”, le ayudará a colocarlas. Asegúrese de que las etiquetas sean legibles y que entienda y sigue las instrucciones que describen. Si alguna etiqueta es ilegible, pida otra a su distribuidor. Vea las instrucciones de PEDIDO DE RECAMBIOS para información más específica.

ETIQUETAS DE ATENCIÓN GENERAL (colocadas en la parte superior de la carcasa del soplador) **ETIQUETA CALIENTE** (cerca del silenciador)



SÍMBOLOS INTERNACIONALES

Forma del símbolo					
Descripción/ Aplicación del símbolo	Lea y entienda el Manual del operador	Proteja los ojos, oídos y cabeza	Superficie caliente	Seguridad/Alerta	Cuidado con los dedos

INSTRUCCIONES DE SEGURIDAD

ESTADO FÍSICO DEL OPERARIO Y EQUIPO DE SEGURIDAD



ATENCIÓN **PELIGRO**

Los operadores de soplador pueden lesionarse o lesionar a terceros si no utilizan debidamente el soplador y/o no siguen las normas de seguridad. Deben protegerse con ropa o equipo de protección adecuados.

Estado físico del operario:

Su criterio y destreza física puede que no sean las adecuadas si:

- está cansado o se siente indispuesto
- toma algún medicamento
- ha ingerido alcohol o drogas

Use sólo la máquina si se encuentra física y mentalmente en condiciones.

Protección ocular:

Cuando maneje el soplador utilice protección ocular adecuada tal como estipula la CE o ANSIZ87.

Protección para las manos:

Utilice guantes antideslizantes y resistentes para agarrar mejor el soplador. Los guantes reducen la transmisión de las vibraciones de la máquina a sus manos.

Protección respiratoria:

Utilice una máscara para protegerse del polvo.

Protección auditiva:

Recomendamos utilizar protectores auditivos cuando maneje la máquina.

Ropa adecuada:

Utilice ropa ajustada y resistente.

Los pantalones deben ser largos y las camisas de manga larga.

No lleve pantalones cortos.

No lleve corbata, bufanda ni joyas.

Utilice zapatos fuertes con suelas antideslizantes.

No lleve zapatos que pongan al descubierto los dedos de sus pies.

No maneje la máquina descalzo.

Mantenga el cabello largo lejos de la zona de aspiración del motor y del soplador.

Recójase el cabello con una gorra o una redecilla.

Tiempo caluroso y húmedo:

La ropa de protección es pesada y puede aumentar la fatiga del operador y puede causarle un golpe de calor. Programe el trabajo duro para las primeras horas de la mañana o las últimas horas de la tarde cuando la temperatura es más fresca.

EQUIPO:

Antes de poner la máquina en marcha haga una comprobación exhaustiva de la misma.

Compruebe que no exista ninguna tuerca, perno o tornillo suelto. Ajústelos o cámbielos si fuese necesario. Examine los tubos, el depósito del combustible y la zona que rodea el combustible en busca de pérdidas. NO ponga en funcionamiento la máquina si existe alguna fuga.

Mantenga la zona de escape limpia. Evite el contacto durante e inmediatamente después de haber utilizado la máquina.

MANEJO SEGURO

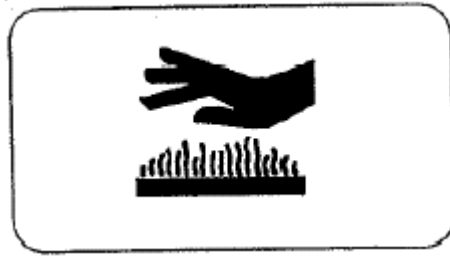

Determinar la zona de operación:

Inspeccione la zona que debe limpiar. Busque los peligros potenciales como piedras u objetos metálicos. Cuando maneje el soplador invite a las personas o trabajadores que estén con usted a alejarse aproximadamente unos 15 metros del lugar donde esté utilizando el soplador.

Tenga en cuenta los siguientes aspectos:

Evite las puertas y ventanas abiertas para prevenir corrientes de aire

Tenga especial cuidado con las piezas giratorias.

Tenga en cuenta las especificaciones de las piezas de repuesto, sobre todo cuando afecten la salud y la seguridad de los operadores.

Use rastrillos y escobas para aflojar la suciedad antes de soplar.

Ligeramente humedezca las superficies en condiciones polvorientas.

Use la extensión de la boquilla del soplador completo para que la corriente de aire pueda trabajar cerca del suelo.

Asegúrese que todos los operarios tengan el Manual del Operador y las instrucciones para su manejo seguro.

No dirija el soplador hacia personas o animales.

Ponga en marcha la máquina con el suelo como base y con el acelerador al ralentí.

Compruebe que el tubo del soplador no esté bloqueado por el terreno o por cualquier objeto.

ATENCIÓN



PELIGRO

No maneje este producto en un lugar cerrado o poco ventilado. Los gases del motor emiten elementos tóxicos que pueden causar lesiones graves e incluso la muerte.

Agarre el asa firmemente:

Agarre el asa rodeándola con sus dedos unidos.

Mantenga una postura firme:

Mantenga el equilibrio con los pies sobre el suelo durante todo el tiempo. No se coloque sobre superficies deslizantes, irregulares o poco seguras. No trabaje en posiciones extrañas o sobre escaleras.

No realice ningún trabajo de mantenimiento o de montaje si el motor está en marcha.

Control de la contaminación acústica:

Siga la normativa local sobre contaminación acústica en cuanto a los niveles de ruido y a las horas de operación. Utilice la máquina sólo durante las horas adecuadas.

Nunca programe una velocidad más alta que la adecuada para realizar una tarea. Cuanto más alta sea la velocidad del motor, más alto será el ruido que emita el soplador.

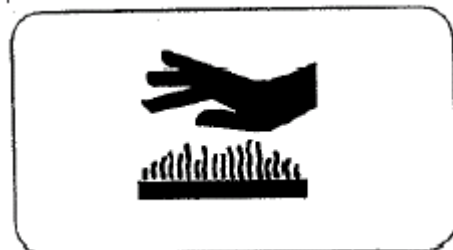

Evite las superficies calientes:

Cuando la máquina esté en uso, el silenciador o silenciador catalítico y la cubierta que lo envuelve puede alcanzar una temperatura muy alta. Evite su contacto durante e inmediatamente después de haber utilizado la máquina. Mantenga la zona de escape limpia. Deje que el motor y el silenciador se enfríen completamente antes de realizar cualquier trabajo de mantenimiento.

MONTAJE ESPECIFICACIONES

Modelo -----	SK650E (EB-650-E)
Longitud -----	465 mm
Anchura -----	365 mm
Altura -----	525 mm
Peso -----	11 kg.
Tipo de motor -----	Motor de 2 tiempos de gasolina refrigerado por aire y de un solo cilindro
Carburador -----	Tipo diafragma
Sistema de encendido -----	Volante Magneto, encendido por descarga del condensador
Bujía -----	L8RTC separación de puntas (0,6~0,7) mm
Sistema de escape de gases -----	Silenciador con arresta-chispas
Combustible -----	Mezcla (Gasolina y Aceite para motores de 2 tiempos)
Aceite -----	30:1 Alto Rendimiento, para motores de 2 tiempos refrigerados por aire
Velocidad del ralentí -----	(2800 \pm 150) rpm
Velocidad de aceleración máxima -----	(6500 \pm 200) rpm
Desplazamiento volumétrico -----	63,3 cc
Diámetro -----	48,00 mm
Recorrido -----	35,0 mm

ATENCIÓN



PELIGRO

No realice ningún trabajo de mantenimiento o de montaje mientras el motor esté en marcha o podría causarle lesiones graves.

INTALACIÓN DE LOS TUBOS DEL SOPLADOR Y DE LA PALANCA DE MANDO

1. Empalme el tubo rígido con un perno (D) en el tubo flexible (C).
2. Empalme el tubo flexible (C) con el codo (A) en el soplador.
3. Empalme las abrazaderas (B) a los dos extremos del tubo flexible (c) y ajústelas.
4. Afloje totalmente la tuerca de orejetas (I) y ábrala. Coloque la abrazadera de la palanca de mando (J).
5. Alinee las muescas (H) en las tuercas de orejetas con las clavijas del tubo (G). El ángulo que forma la palanca de mando debería quedar en dirección opuesta a la que se encuentra el operario.
6. Deslice la palanca de mando hacia el tubo con un perno (D).
7. Posicione la palanca de mando de manera que se sienta cómodo al sujetarla y ajústela con la tuerca de orejetas (I).
8. Empalme el tubo rígido (E) al tubo con un perno (D), haciendo girar el tubo rígido en dirección contraria a las agujas del reloj hasta que quede bloqueado en su lugar.
9. Empalme el tubo rígido (F) al tubo rígido (E) haciendo girar el tubo rígido (F) en dirección contraria a las agujas del reloj hasta que quede bloqueado en su lugar.
10. A continuación se muestra el montaje del tubo. El controlador del acelerador se coloca en el tubo.

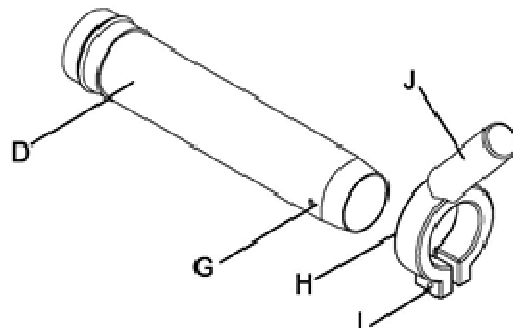
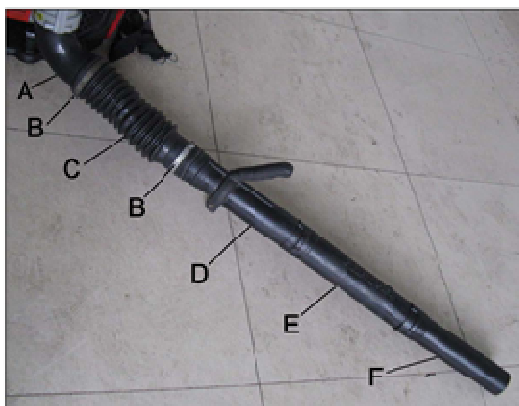

ANTES DE PROCEDER A LA PUESTA EN MARCHA

COMBUSTIBLE:

Requisitos:

Utilizar combustible fresco y limpio.

Mezclar todos los combustibles con aceite de motor de 2 tiempos de calidad superior a razón de gasolina/aceite 30:1

Instrucciones para la mezcla:

1. Llenar un depósito de gasolina homologado con la mitad de la gasolina que precise.
2. Añadir aceite de 2 tiempos a la gasolina.
3. Cerrar el depósito y agitar para que el aceite quede bien mezclado con la gasolina.
4. Añadir la gasolina restante y volver a mezclar.
5. Cerrar el depósito con el tapón y limpiar el combustible derramado que pueda encontrarse en el depósito o en las zonas circundantes.

Manejo del combustible:



ATENCIÓN

PELIGRO

El combustible es MUY inflamable. Tenga mucho cuidado cuando lo mezcle, lo almacene o lo maneje ya que podría causarle lesiones severas.

Utilice un depósito de combustible especialmente previsto para tal efecto.

NO fume cerca del combustible.

NO permita que haya llamas o chispas cerca del combustible

Los depósitos / latas de gasolina pueden estar presionados. Abra el depósito o lata de gasolina despacio para que la presión se estabilice.

NUNCA intente llenar el depósito mientras el motor esté CALIENTE.

NO llene un depósito de gasolina en un lugar cerrado. SIEMPRE llene los depósitos a la intemperie o sobre una superficie.

Una vez el depósito esté lleno asegúrese de que cierra el tapón correctamente.

Compruebe que no existan fugas de gasolina. De ser así, no ponga en marcha la máquina hasta que la fuga esté solucionada.

IMPORTANTE:

La fuga de combustible es la causa principal de emisiones de hidrocarbón. En algunos estados se precisa el uso de recipientes para gasolina de cierre automático a fin de reducir el derrame de combustible. Contacte con su distribuidor para más información.

Después de llenar el depósito:

Limpie la máquina por si existen restos de combustible.

Aléjese aproximadamente unos 3 m del lugar donde haya repostado.

Después de utilizar la máquina:

NO guarde la máquina si hay gasolina en el depósito; podría provocar una fuga.

Ponga el combustible que no haya utilizado en un recipiente especialmente previsto para tal efecto.

Almacenaje:

Las leyes sobre almacenamiento del combustible varían según las zonas. Contacte con su gobierno local para informarse sobre las leyes que rigen en su zona. Como medida preventiva, almacene el combustible en un recipiente hermético homologado y guárdelo en un edificio vacío y ventilado, lejos de las chispas y llamas. No almacene el combustible más de 30 días.

IMPORTANTE:

El combustible almacenado se pasa. No mezcle más combustible del que crea que utilizará en un período de treinta días. Si utiliza un estabilizador de gasolina puede almacenar el combustible noventa días.

Debe separar la gasolina 2-tiempos almacenada. SIEMPRE agite bien el recipiente de combustible antes de abrirlo.

MANEJO

Lanzador con retroceso: Realice pequeños tirones – para poner la máquina en marcha sólo necesita tirar 1/2 - 2/3 partes del cordón. No deje que el cordón vuelva bruscamente a su posición. Siempre agarre la máquina con firmeza.

Haga girar la válvula reguladora de la palanca de admisión de gases hacia abajo para conseguir una postura de operación cómoda.

ARRANQUE MOTOR FRÍO

1. Cierre el estrangulador para el arranque en frío. Mueva el estrangulador (B) a la posición de "arranque en frío".
2. Cebado Bombee el cebador (C) hasta que el combustible sea visible y fluya libremente por el conductor de retorno del depósito de combustible. Bombee el cebador 4 ó 5 veces más.
3. Mueva la palanca del acelerador (A) a la posición de detención inactiva. Y mueva el interruptor de parada a la posición "ARRANCAR". A continuación, empuje el nivel del acelerador hacia adentro (un arranque excesivo con la palanca del estrangulador provocará que el motor se inunde y dificulte el arranque).
4. Tire del lanzador con retroceso (D) (5 ó 6 veces) hasta que el motor se ponga en marcha.

5. Desplace el estrangulador (B) a la posición de marcha y si fuese necesario vuelva a arrancar el motor.

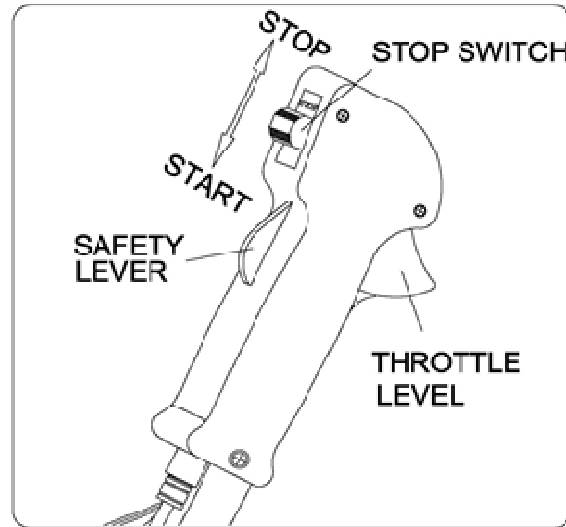
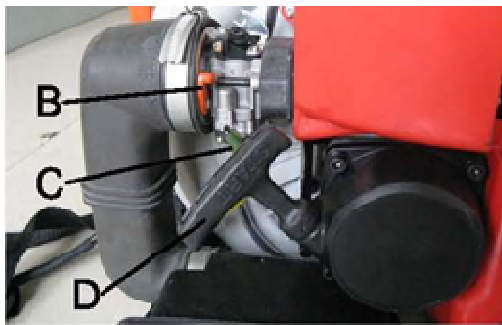

ATENCIÓN

Si después de 5 tirones el motor no se pone en marcha, utilice los procedimientos para el arranque en frío.

ATENCIÓN:

Deje que el motor se caliente antes de utilizar la máquina

ARRANQUE MOTOR CALIENTE

1. Desplace la palanca de aceleración (A) a la posición arranque/parada en vacío. A continuación, empuje el nivel del acelerador hacia adentro (un arranque excesivo con la palanca del estrangulador provocará que el motor se inunde y dificulte el arranque).
2. Tire del lanzador con retroceso (D) y el motor debería ponerse en marcha. No utilice el estrangulador (B).

ATENCIÓN:

Si después de 5 tirones el motor no se pone en marcha, utilice los procedimientos para el arranque en frío.

DETENCIÓN DEL MOTOR

Desplace la palanca del acelerador (A) a la posición de ralentí y pulse el interruptor de parada hasta que el motor se detenga completamente.

MANEJO DEL SOPLADOR

ATENCIÓN



PELIGRO

Utilice siempre gafas de seguridad, protección auditiva y una máscara para la cara y tome todas las precauciones necesarias cuando utilice esta máquina para evitar lesiones graves. No dirija el soplador hacia personas o animales.

IMPORTANTE:

Para evitar averías en el motor causadas por una sobre-aceleración, no bloquee la abertura del tubo del soplador.

Lea detenidamente la sección de Seguridad págs. 3 a 5.

1. Utilice la máquina durante las horas adecuadas.
2. Deje que el motor se caliente en ralentí rápido durante unos minutos.
3. Ajuste la velocidad del motor con la palanca de aceleración (A).
4. La velocidad debe ser baja para aspirar hojas secas de caminos, paseos y patios.
5. La velocidad deberá ser un poco más elevada para aspirar hierba y hojas que se encuentren en el césped o parterres.
6. La velocidad deberá ser aún más alta para limpiar gravilla, nieve, suciedad, botellas y latas de los caminos, calles, aparcamientos, estadios.

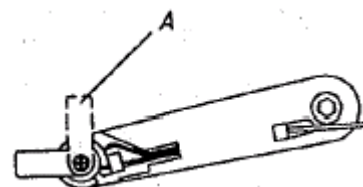

IMPORTANTE:

Ajuste siempre la velocidad correcta en relación al trabajo a realizar. Recuerde cuanto mayor sea la velocidad del motor, más fuerte será el ruido que emita el soplador. Minimice el polvo utilizando el soplador a velocidades bajas y humedeciendo/vaporizando con agua cuando sea necesario.

MANTENIMIENTO:

El soplador ha sido diseñado para que pueda utilizarlo durante muchas horas y sin ningún problema. Es necesario realizar regularmente un trabajo de mantenimiento de la máquina para conseguir este objetivo. Si no tiene todas las herramientas necesarias para hacer el mantenimiento o no está seguro de tenerlas, puede llevar la máquina a una empresa de mantenimiento. Para que pueda decidir si quiere hacer el mantenimiento usted mismo o si quiere llevar su máquina a que le hagan el mantenimiento correspondiente, hemos clasificado cada tarea a realizar. Si la tarea no se encuentra en la lista, lleve su máquina a una empresa de mantenimiento.

NIVEL DE HABILIDAD TÉCNICA:

Nivel 1 = Fácil. La mayoría de las herramientas que se precisan, se encuentran con la máquina.

Nivel 2 = Nivel de dificultad moderado. Puede necesitar algunas herramientas más específicas.

Nivel 3 = Es necesario tener experiencia. Necesitará herramientas más específicas. Recomendamos que lleve la máquina a una empresa de mantenimiento.

PERIODOS DE MANTENIMIENTO:

Componente / Sistema	Procedimiento de mantenimiento	Antes de su utilización	Cada vez que llene el depósito	A diario Cada 4 horas	Cada 3 meses o cada 90 horas	Cada 6 meses o cada 270 horas	Cada año
Filtro de aire	Revisar/Cambiar	R/C		R/C		R*	
Filtro del carburante	Revisar/Cambiar				R		C
Tubo del carburante	Revisar/Cambiar	R	R				C*
Carburador	Revisar/Cambiar					R (1)	C (1)
Sistema del estrangulador	Revisar/Cambiar		R				
Sistema de refrigeración	Revisar/Limpiar	R/L		R/L			
Lumbrera de escape del cilindro	Revisar/Limpiar/Decarbonizar				R/L		
Silenciador con parachispas	Revisar/Limpiar/Cambiar				R*		C*
Cordón de retroceso	Revisar/Limpiar	R					R
Fugas de combustible	Revisar/Reparar	R					R
Bujías	Limpiar/Cambiar				R/L*	C	
Sistema de encendido	Revisar/Limpiar/	la bobina y	el volante no	necesitan	mantenimiento		
Tornillos / tuercas / pernos	Revisar/Limpiar/cambiar	R*					

R = Revisar L = Limpiar C = Cambiar

IMPORTANTE:

Los períodos de mantenimiento que se muestran en esta tabla son los máximos. El uso de la máquina y su experiencia determinarán la frecuencia en que deba realizar las tareas de mantenimiento.

* Los cambios de piezas que recomendamos son necesarios si durante las tareas de mantenimiento se encuentran piezas estropeadas o gastadas.

(1) Para el uso comercial de la máquina, todos los cambios serán necesarios después de 600 horas de funcionamiento. Para el uso doméstico, necesitará limpiar la máquina cada 6 meses.

La limpieza comporta volver a colocar las piezas.

FILTRO DE AIRE:

1. Cierre el estrangulador (Posición Arranque en Frío). Evitará que la suciedad entre en el cuello del carburador cuando retire el filtro de aire. Limpie la suciedad acumulada de la zona donde se encuentra el filtro de aire.
2. Retire la rejilla del filtro de aire. Limpie e inspeccione el filtro por si existiera algún desperfecto. Si está impregnado de gasolina y está muy sucio replácelo.
3. Si el filtro puede limpiarse y volverse a utilizar asegúrese que:
 - se ajusta en el hueco provisto para el filtro de aire.
 - está instalado con el lateral original hacia el exterior.

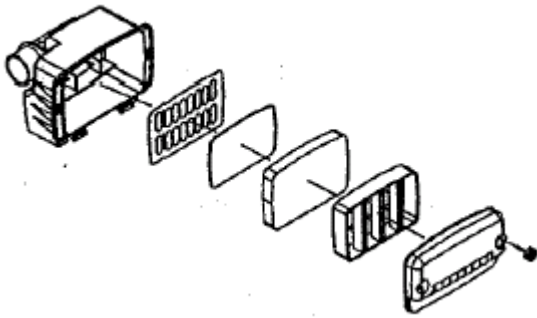

BUJÍA:

1. Retire la bujía y compruebe si el centro del electrodo está sucio, gastado y mantiene su forma esférica.
2. Limpie la bujía o reemplácela con una nueva. NO la limpie con chorro de arena. La arena que queda estropearía el motor.
3. Ajuste la separación de las puntas de la bujía doblando el electrodo exterior.
4. Ajuste la bujía a (145-155) kg/cm.

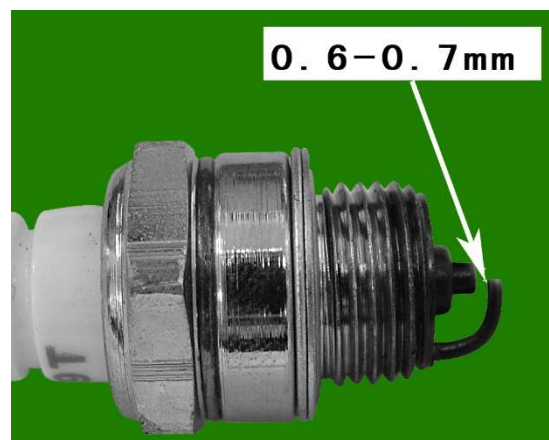

LOCALIZACIÓN Y RESOLUCIÓN DE PROBLEMAS



ATENCIÓN

PELIGRO

Los vapores que desprende el carburante son extremadamente inflamables y/o explosivos. Nunca compruebe una bujía cerca de una abertura de bujías ya que podría causarle lesiones graves.

Problema

Dificultad en arrancar el motor
El motor no arranca

			Causa	Solución
El motor no arranca	Combustible en el carburador	No hay combustible en el carburador	Filtro del carburante obstruido	Limpiar
			Tubo del carburante obstruido Carburador	Limpiar Contactar con su distribuidor
	Combustible en el cilindro	No hay combustible en el cilindro	Carburador	Contactar con su distribuidor
		Silenciador impregnado de gasolina	La mezcla de combustible es demasiado fuerte	Abrir el estrangulador Limpiar/Cambiar filtro Ajustar carburador Contactar con su distribuidor
	Chispa en el extremo del cable de conexión	No se produce chispa en el extremo del cable de conexión	Interruptor cerrado Problema eléctrico Interruptor de enganche	Encienda el interruptor Contactar con su distribuidor Contactar con su distribuidor
	Chispa en la Clavija	No se produce chispa en la clavija	Separación incorrecta Cubierto con carbón Impregnado de gasolina Bujía de encendido defectuosa	Ajustar 0,65 mm Limpiar o cambiar Limpiar o cambiar Cambiar clavija
El motor			Problema	Contactar con su

no arranca		interno del motor	proveedor
El motor funciona	Se detiene o acelera inadecuadamente	Filtro del aire sucio Válvula del combustible obturada Bujía Carburador Sistema de refrigeración obturado Salida de gases/ Pantalla para-chispas obturada	Limpiar o cambiar Cambiar Limpiar y ajustar/ cambiar Ajustar Limpiar Limpiar
El motor no funciona correctamente	El soplador no funciona no tiene potencia	Tubo del soplador bloqueado, suelto o dañado	Desatascar Ajustar Cambiar

ALMACENAMIENTO:



ATENCIÓN PELIGRO

Cuando la máquina está en funcionamiento, el silenciador o silenciador catalítico y la cubierta que lo protege se calientan. Mantenga siempre la zona de escape limpia de elementos inflamables durante el transporte o almacenaje de la máquina de lo contrario podría sufrir desperfectos o usted podría resultar herido.

ALMACENAMIENTO A LARGO PLAZO:

No guarde la máquina durante un periodo largo de tiempo (30 días o más) sin efectuar antes un mantenimiento de protección en el que se incluya:

1. Guardar la máquina en un lugar seco, libre de polvo y fuera del alcance de los niños.

ALMACENAMIENTO:



ATENCIÓN PELIGRO

No almacene la máquina en un lugar cerrado donde se puedan acumular los gases que procedan del combustible o pueda ser alcanzada por una llama o chispa.

2. El botón de parada (A) debe estar en posición STOP.
3. Limpie de grasa, aceite o suciedad el exterior de la máquina.
4. Realice los trabajos de lubricación y mantenimiento necesarios.
5. Ajuste todos los tornillos y tuercas.
6. Drene el depósito de combustible en su totalidad y tire del lanzador con retroceso varias veces para eliminar el combustible del carburador.
7. Retire la bujía de encendido y vierta 7cc. de aceite para motores de 2 tiempos en el cilindro a través del tapón de la bujía.
 - a. Pase un paño limpio por el tapón de la bujía.
 - b. Tire del lanzador con retroceso 2 ó 3 veces para distribuir el aceite dentro del motor.
 - c. Observe la posición del pistón por el tapón de la bujía. Tire despacio del lanzador con retroceso hasta que el pistón alcance la parte superior de su recorrido y déjelo allí.
8. Instale la bujía (no conecte el cable de encendido).
9. Retire el tubo del soplador de la máquina.



RIBE ENERGY MACHINERY, S.L.

C/ Sant Maurici, 2-6

17740 VILAFANT (ESPAÑA)

Tel. 972 546 811

Fax. 972 546 815

www.ribeenergy.es

ribe@ribeenergy.es



MOVA ENERGY, S.L.U

1 Bis Rue Véron

94140 ALFORTVILLE (FRANCE)

Tel. 01 43 53 11 62

Fax. 0034 972 546 853

mova@movaenergy.fr

www.movaenergy.fr

KPC®

SMEB-650-E-02

SOUFFLEUR SK650E (Euro II)

MANUEL DE L'UTILISATEUR

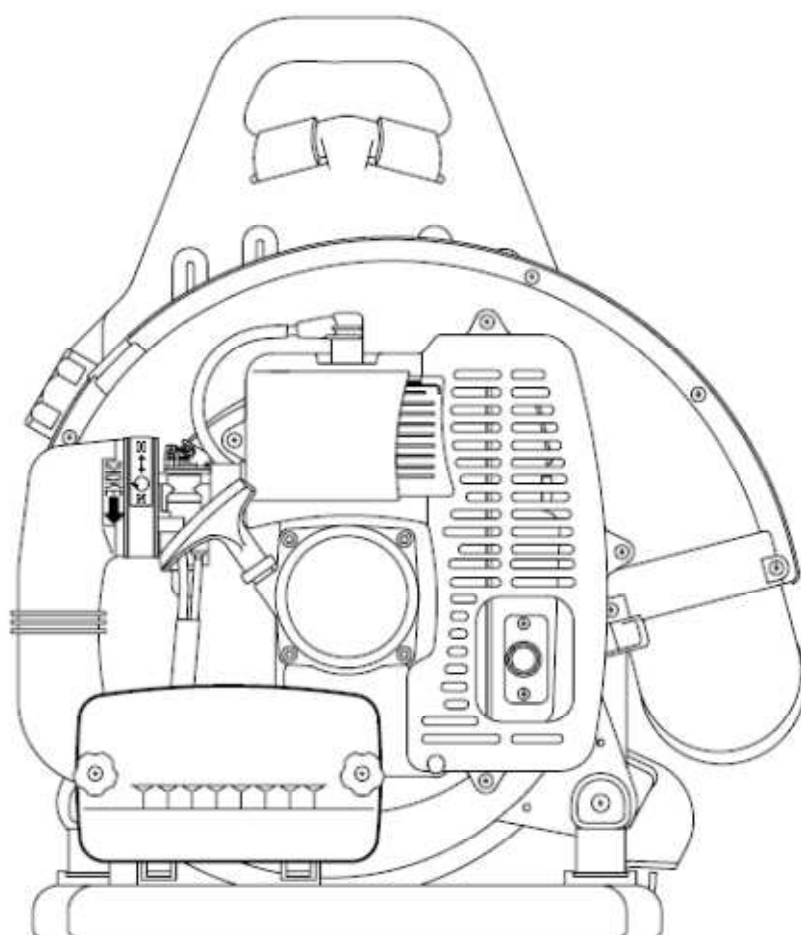

ATTENTION



DANGER

Lisez attentivement les instructions et suivez les règles de sécurité pour un emploi du souffleur sans danger.

Le non-respect de ces consignes pourrait entraîner des blessures graves.

INTRODUCTION

Le Souffleur modèle SK-650E a été conçu et fabriqué pour vous fournir durabilité et fiabilité. Lisez avec attention ce manuel en vous assurant de l'avoir bien compris. Vous le trouverez facile d'usage, plein de conseils d'utilisation pour vous aider, et des messages de *SÉCURITÉ*.

MANUEL DE L'UTILISATEUR --

Il contient des instructions et des renseignements concernant l'utilisation, le démarrage, l'arrêt, la maintenance, l'emmagasinage et le montage spécifiques à cet appareil.

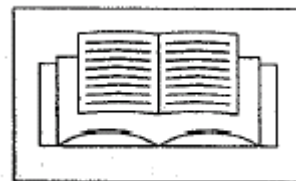

TABLE DES MATIÈRES

Introduction	2
- Le Manuel de l'utilisateur.....	2
Sécurité	3
- Etiquettes	3
- Symboles internationaux	3
Instructions de sécurité	3
- Condition physique de l'utilisateur et équipement de sécurité	4
- Équipement	4
- Utilisation en toute sécurité.....	5
Montage	6
- Spécifications	6
- Installation des tubes du souffleur / Levier de commande.....	6
Préparatifs avant la mise en marche.....	7
- Carburant	7
Utilisation.....	9
- Démarrage moteur à froid	9
- Démarrage moteur à chaud	9
- Arrêt du moteur	10
- Utilisation du souffleur.....	10
Maintenance	11
- Niveaux de difficulté technique.....	11
- Fréquence de maintenance	11
- Filtre à air	12
- Bougie	12
Localisation et solution de problèmes.....	13
Emmagasinage	14

Les instructions, descriptions et illustrations de cette notice sont aussi précises que possible à la date de publication du manuel, cependant, nous nous réservons le droit de faire des modifications sans préavis. Les illustrations peuvent concerner l'équipement ainsi que des accessoires optionnels, et il se peut qu'elles n'incluent pas tout l'équipement standard.

SÉCURITÉ

ETIQUETTES :

Placez les étiquettes de sécurité ci-dessous sur votre souffleur. L'illustration complète de la machine, dans le paragraphe « *DESCRIPTION* », vous aidera à les placer correctement. Assurez-vous que les étiquettes soient lisibles et compréhensibles, et suivez leurs instructions. Si une étiquette était illisible, vous pouvez en commander une autre à votre fournisseur. Reportez-vous aux instructions *COMMANDE DE PIÈCES DÉTACHÉES* pour l'information spécifique.

ETIQUETTES D'AVERTISSEMENT GÉNÉRAL

(placées sur la partie supérieure de la carcasse du souffleur) **ÉTIQUETTE : HAUTE TEMPÉRATURE, NE PAS TOUCHER** (placée près du silencieux).



SYMBOLES INTERNATIONAUX

Aspect du symbole					
Description et usage du symbole	Lisez/comprenez le manuel de l'utilisateur	Protégez les yeux, la tête et les oreilles	Surface chaude	Danger/Sécurité	Attention à vos doigts

INSTRUCTIONS DE SÉCURITÉ

CONDITION PHYSIQUE DE L'UTILISATEUR ET ÉQUIPEMENT DE SÉCURITÉ



ATTENTION

DANGER

L'utilisateur du souffleur peut se blesser ou blesser à des tiers s'il n'utilise pas correctement le souffleur et /ou s'il ne respecte pas les règles de sécurité. Des vêtements adaptés et un équipement de sécurité doivent être portés pendant l'utilisation du souffleur.

Condition physique de l'utilisateur :

Votre discernement et votre condition physique peuvent être affaiblis si :

- vous êtes fatigué ou malade
- vous avez pris des médicaments
- vous êtes sous l'influence de l'alcool ou des drogues

Utilisez uniquement la machine que si vous êtes en bonne condition physique et mentale.

Protection des yeux :

Quand vous utilisez le souffleur, portez une protection oculaire conforme aux normes CE ou ANSIZ87.1.

Protection des mains :

Utilisez des gants de travail antidérapants et résistants, pour assurer votre prise sur la poignée. Les gants réduiront aussi les vibrations transmises par la machine à vos mains.

Protection respiratoire :

Utilisez un masque pour vous protéger de la poussière.

Protection auditive :

Nous vous recommandons d'utiliser une protection auditive quand vous utilisez la machine.

Tenue vestimentaire adaptée :

Utilisez des vêtements ajustés et résistants.

Utilisez des pantalons et des chemises à manches longues.

NE PORTEZ PAS DE PANTALONS COURTS.

NE PORTEZ NI CRAVATE, NI ECHARPE, NI BIJOUX.

Portez des chaussures de sécurité avec des semelles antidérapantes.

NE PORTEZ PAS DE SANDALES.
NE TRAVAILLEZ PAS PIEDS NUS.

N'approchez pas les cheveux longs du moteur ou de la zone d'aspiration du souffleur.
Rassemblez-les sous un couvre-chef ou un filet.

Temps humide et chaud :

Une tenue vestimentaire alourdie peut augmenter la fatigue de l'opérateur et causer un malaise dû à la chaleur. Programmez votre travail intensif tôt le matin ou en fin d'après-midi, quand les températures soient plus fraîches.

ÉQUIPEMENT

Avant son utilisation, un contrôle complet de la machine doit être entrepris :

Vérifiez qu'il n'y ait aucun écrou ou boulon manquant ou dévissé. Revissez ou remplacez-les si nécessaire.

Vérifiez que les conduits de carburant, le réservoir et la zone autour du carburateur ne présentent pas de fuites. *NE FAITES PAS FONCTIONNER* la machine en cas de fuite.

Ne laissez pas de débris inflammables dans la zone d'échappement. Évitez tout contact avec celle-ci pendant ou immédiatement après son utilisation.

UTILISATION EN TOUTE SECURITE

Choisir la zone de travail :

Inspectez la zone que vous devez nettoyer. Recherchez les éventuels obstacles tels que des pierres ou des objets métalliques. Prévenez les personnes autour de vous et vos collègues de travail, et veillez à ce que les enfants et les animaux n'approchent pas à moins de 15 mètres du souffleur en fonctionnement.

Tenez compte des courants d'air ; évitez de laisser ouvertes les portes et les fenêtres.

Faites très attention avec les pièces rotatives.

Tenez en compte les spécifications des pièces détachées, surtout quand elles affectent la santé et la sécurité des utilisateurs.

Utilisez des râpeaux et des balais pour diminuer la saleté avant d'utiliser le souffleur.

Humidifiez légèrement les surfaces dans des conditions très poussiéreuses.

Utilisez l'extension de la buse du souffleur afin que le courant d'air puisse travailler près du sol.

Portez à la connaissance des utilisateurs de cette machine le Manuel de l'Utilisateur et les instructions pour une utilisation en toute sécurité.

N'utilisez pas le souffleur en direction des personnes et des animaux.

Démarrez la machine au sol et en mode ralenti. Vérifiez que le tube souffleur ne soit pas obstrué par la terre ou par un objet quelconque.



ATTENTION

DANGER

Ne faites pas fonctionner cet appareil à l'intérieur ou dans des endroits peu ventilés.
Les gaz d'échappement du moteur peuvent nuire la santé, voire entraîner un risque de mort.

Tenez la poignée fermement :

Tenez la poignée fermement en l'encerclant de tous vos doigts joints.

Maintenez une position ferme :

Gardez en permanence l'équilibre et les deux pieds au sol. Ne vous placez pas sur des surfaces glissantes, irrégulières ou instables. Ne travaillez pas en position acrobatique ou sur une échelle.

N'effectuez pas une tâche de maintenance ou de montage pendant que l'appareil soit en fonctionnement.

Contrôle du niveau sonore :

Suivez la réglementation locale en matière de niveau sonore et des plages horaires de travail. Utilisez cette machine uniquement durant les heures autorisées.

Ne faites jamais fonctionner la machine à une vitesse supérieure à celle requise pour la réalisation d'une tâche. Plus le moteur tourne vite, plus le niveau sonore du souffleur est élevé.

Evitez les surfaces chaudes :

Quand le souffleur soit en fonctionnement, le silencieux ou le pot catalytique et leur protection peuvent atteindre des températures très élevées. Evitez donc tout contact avec, pendant ou immédiatement après l'utilisation.

Gardez toujours la zone d'échappement libre de débris inflammables. Laissez le moteur et le silencieux refroidir complètement avant d'entreprendre toute opération de maintenance.



MONTAGE

SPECIFICATIONS :

Modèle -----	SK650E (EB-650-E)
Longueur -----	465 mm
Largeur -----	365 mm
Hauteur -----	525 mm
Poids -----	11 kg.
Type de moteur -----	Moteur à 2 temps monocylindre à essence et refroidissement par air
Carburateur -----	Type diaphragme.
Système d'allumage -----	Volant Magnéto, type allumage par décharge de condensateur.
Bougie -----	L8RTC écartement des électrodes (0,6~0,7) mm
Système d'échappement -----	Silencieux pare-étincelles
Carburant -----	Mélange 2 temps (essence et huile 2 temps)

Huile -----	30:1 Haute Performance, pour moteurs 2 temps refroidissement à air
Vitesse du ralenti -----	(2800 \pm 150) rpm
Vitesse régime maximum -----	(6500 \pm 200) rpm
Cylindrée -----	63,3 cc
Diamètre -----	48,00 mm
Parcours -----	35,0 mm

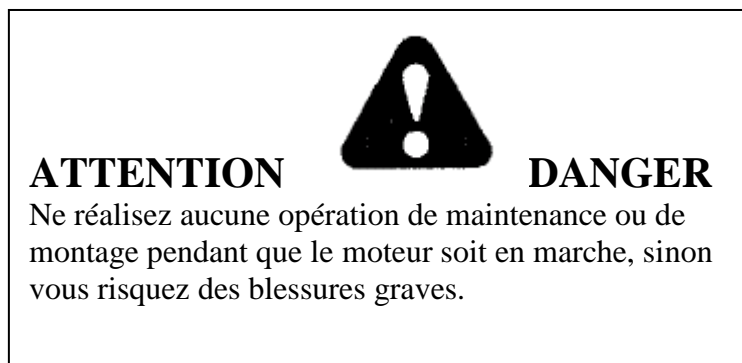

INSTALLATION DES TUBES DU SOUFFLEUR ET DU LEVIER DE COMMANDE

1. Assembler le tube rigide avec son embout (D) dans le tube flexible (C).
2. Assembler le tube flexible (C) au coude (A) puis au souffleur.
3. Placer les colliers (B) aux deux extrémités du tube flexible (c) et serrez-les.
4. Desserrer complètement l'écrou à oreilles (I) jusqu'à l'ouvrir. Placer l'anneau de la poignée (J).
5. Aligner les encoches (H) de l'écrou de poignée avec les chevilles du tube(G). Placer le manche selon un angle tel qu'il soit orienté dans une direction opposée à celle de l'utilisateur.
6. Glisser le levier de commande sur le tube par son embout (D).
7. Placer le levier de commande pour une prise confortable et serrer l'écrou à oreilles (I).
8. Assembler le tube rigide (E) au tube avec embout (D), en le faisant tourner dans le sens contraire des aiguilles d'une montre jusqu'à ce qu'il se bloque.
9. Assembler le tube rigide (F) au tube rigide (E) en faisant tourner le tube rigide (F) dans le sens contraire aux aiguilles d'une montre jusqu'à ce qu'il se bloque.
10. Vous trouverez ci-dessous le montage du tube. Le contrôleur de l'accélérateur se monte dans le tube.

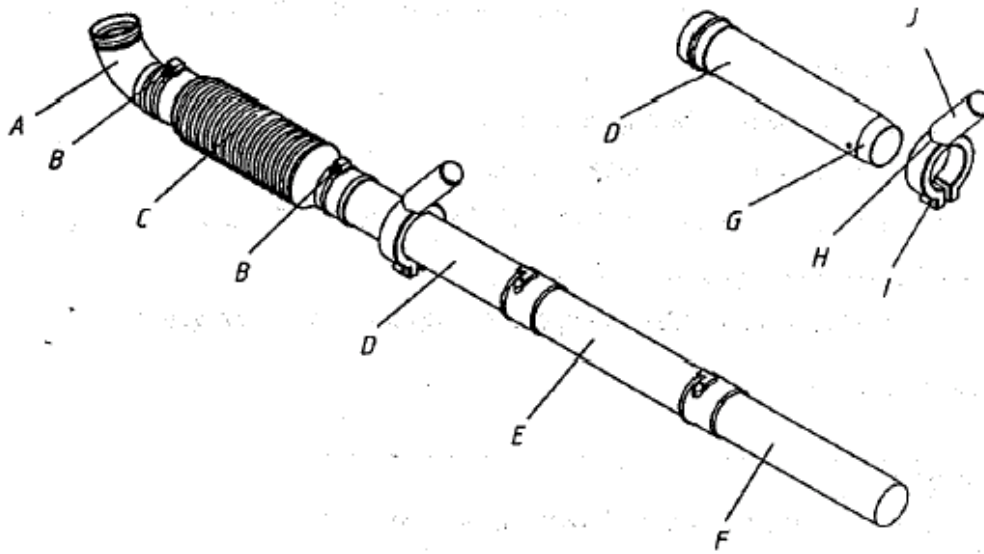

AVANT LA MISE EN MARCHÉ

CARBURANT :

Caractéristiques

Utilisez du carburant non évaporé et propre.

Préparer tous les carburants avec de l'huile 2 temps de qualité supérieure, dans une proportion essence/huile de 30 :1

Instructions pour le mélange

1. Remplir un récipient à carburant adapté jusqu'à sa moitié.
2. Ajouter l'huile 2 temps à l'essence.
3. Fermer le récipient et secouer pour mélanger l'huile et l'essence.
4. Ajouter le reste de l'essence et mélanger à nouveau.
5. Refermer le récipient avec son bouchon, et nettoyer le récipient et les alentours du carburant qui aurait pu déborder.

Manipulation du carburant

ATTENTION



DANGER

Le carburant est TRÈS inflammable. Prenez des précautions extrêmes quand vous mélangez, stockez ou manipulez celui-ci, sinon vous risquez des blessures graves. Utilisez un récipient à carburant spécialement conçu à cet effet. NE FUMEZ PAS près du carburant.

NE PAS provoquer de flamme ou d'étincelle à proximité du carburant.
Les récipients/containers à carburant peuvent être en surpression. Dévissez toujours lentement ceux-ci pour rétablir une pression normale.
NE JAMAIS remplir le réservoir de la machine quand le moteur soit CHAUD.
NE JAMAIS remplir le réservoir de la machine quand le moteur soit en fonctionnement.
NE PAS ravitailler le réservoir de carburant à l'intérieur.
Serrez fermement le bouchon du réservoir après le ravitaillement.
Vérifiez qu'il n'y ait pas de fuite de carburant. En cas de fuite, ne démarrez pas la machine jusqu'à ce qu'elle soit colmatée.

IMPORTANT:

La fuite de carburant est la cause principale des émissions hydrocarbonées. Certains pays peuvent exiger l'usage de réservoirs à fermeture automatique pour réduire le renversement de carburant. Pour plus d'information, contactez votre fournisseur.

Après le ravitaillement du réservoir :

Nettoyez l'appareil afin d'enlever l'éventuel carburant renversé.
Éloignez-vous au moins d'environ 3 mètres de l'endroit où vous avez ravitaillé le réservoir.

Après l'utilisation de la machine :

N'emmagasinez PAS l'appareil s'il y a de l'essence dans le réservoir, cela pourrait provoquer une fuite.
Transvasez le carburant non utilisé dans un récipient prévu à cet effet.

Emmagasinage :

Les réglementations concernant l'emmagasinage du carburant varient selon les pays. Contactez les autorités locales à ce sujet. A titre de précaution, stockez le carburant dans un récipient hermétique breveté. Placez-le dans un endroit inhabité et correctement ventilé, à l'abri des étincelles et des flammes. Ne pas stocker pendant plus de 30 jours.

IMPORTANT :

Le carburant stocké se dégrade. Ne préparez jamais plus de carburant que nécessaire pour les 30 jours à venir, ou 90 jours si vous utilisez un stabilisant pour carburant.
Stockez l'essence à 2 temps bien à part. TOUJOURS secouer énergiquement le récipient de carburant avant chaque usage.

UTILISATION

Lanceur avec retour: Ne tirer que sur 1/3 ou 2/3 de la longueur du câble ; cela suffit pour démarrer. Ne laissez pas le câble revenir brusquement à la position initiale. Tenez toujours fermement la machine.

Tournez la poignée à ressort de l'accélérateur, jusqu'à ce qu'elle se trouve dans une position confortable à l'utilisation.

DEMARRAGE MOTEUR À FROID

6. Fermez le starter pour le démarrage à froid. Déplacez le starter (B) à la position de "démarrage à froid".
7. Pompez l'amorceur (C) jusqu'à ce que le carburant soit visible et coule librement dans le conducteur de retour du réservoir de carburant. Pompez l'amorceur 4 ou 5 fois supplémentaires.
8. Déplacez le levier de l'accélérateur (A) à la position de ralenti. Et placez l'interrupteur d'arrêt à la position "DÉMARRER". Ensuite, placez l'accélérateur vers l'intérieur (un démarrage excessif avec le levier du starter va faire que le moteur se noie et cela va rendre difficile le démarrage).
4. Tirez du lanceur de retour (D) (5 ou 6 fois) jusqu'à ce que le moteur démarre.
5. Placez le starter (B) en position de marche et, si nécessaire, redémarrez le moteur.

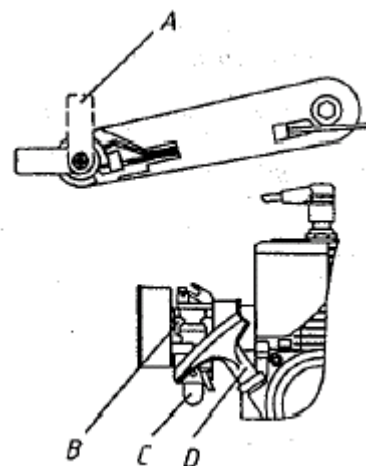

ATTENTION :

Si le moteur ne démarre pas après 5 tirages, employer la procédure de démarrage à froid.

ATTENTION :

Laissez le moteur chauffer avant d'utiliser la machine.

DÉMARRAGE DU MOTEUR À CHAUD

1. Déplacez le levier d'accélérateur (A) sur la position démarrage/ralenti. Ensuite, placez le niveau de l'accélérateur vers l'intérieur (un démarrage excessif avec le levier du starter va provoquer que le moteur se noie et cela va rendre difficile le démarrage).
2. Tirez sur la poignée du lanceur (D) et le moteur devrait démarrer. N'utilisez pas le starter (B).

ATTENTION :

Si le moteur ne démarre pas après 5 tentatives avec le lanceur, employez la procédure de démarrage à froid.

ARRET DU MOTEUR :

Placer le levier d'accélérateur (E) sur la position ralenti et appuyez sur l'interrupteur d'arrêt jusqu'à l'arrêt complet du moteur.

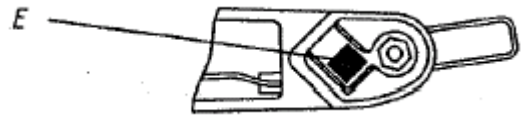
**UTILISATION DU SOUFFLEUR :****ATTENTION****DANGER**

Utilisez toujours des lunettes de sécurité, une protection auditive, un masque facial filtrant, et prenez toutes les mesures de sécurité quand vous utilisez le souffleur afin d'éviter des blessures graves. Ne pointez pas le tube du souffleur en direction des personnes ou des animaux.

Lisez attentivement le chapitre Sécurité pages 3 et 6.

IMPORTANT :

Afin de ne pas endommager le moteur à cause d'une accélération excessive, n'obstruez pas le tube du souffleur.

1. Utiliser la machine uniquement aux heures appropriées.
2. Laisser le moteur chauffer pendant quelques minutes jusqu'à atteindre un ralenti rapide.
3. Régler la vitesse du moteur à l'aide du levier d'accélérateur (A).
4. Utiliser une basse vitesse pour enlever les feuilles des chemins, des cours et des routes.
5. Une vitesse plus élevée sera nécessaire pour enlever l'herbe et les feuilles d'une pelouse ou d'un parterre.
6. Une vitesse plus élevée sera nécessaire pour déplacer le gravier, les déchets, la neige, les bouteilles ou canettes d'un chemin, d'une rue, d'un parking, ou d'un stade.

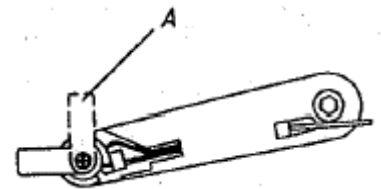
**IMPORTANT :**

Utilisez la vitesse appropriée en fonction de la tâche à effectuer. Rappelez-vous que plus rapide est le régime du moteur, plus fort est le bruit du souffleur. Réduisez l'émission de poussière en utilisant le souffleur à un régime réduit et en humidifiant/vaporisant avec de l'eau si nécessaire.

MAINTENANCE :

Ce souffleur a été conçu pour fonctionner de nombreuses heures sans aucun problème. Une maintenance rigoureuse et régulière est nécessaire pour qu'il en soit ainsi. Si vous n'êtes pas équipé des outils nécessaires, vous pouvez porter votre machine à votre fournisseur pour la maintenance. Pour vous aider à choisir entre FAIRE VOUS-MEME la maintenance ou la confier à votre fournisseur, chaque tâche de maintenance a été répertoriée. Si une tâche n'est pas répertoriée, adressez-vous à votre fournisseur pour les réparations.

NIVEAU DE DIFFICULTE TECHNIQUE :

Niveau 1 = Facile. La plupart des outils requis sont livrés avec la machine

Niveau 2 = Difficulté modérée. Certains outils spécifiques peuvent être requis.

Niveau 3 = Expérience requise. Des outils spécifiques sont nécessaires. Nous vous recommandons d'apporter votre machine à votre fournisseur pour le service après-vente.

FREQUENCE DE MAINTENANCE :

Composant / Système	Procédure de maintenance	Avant utilisation	À chaque ravitaillement du réservoir	Chaque jour toutes les 4 heures	Tous les 3 mois ou 90 heures	Tous les 6 mois ou 270 heures	Tous les ans
Filtre à air	Vérifier/Remplacer	V / N		V / N		R*	
Filtre à carburant	Vérifier/Remplacer				V		R
Circuit de carburant	Vérifier/Remplacer	V	V				R*
Carburateur	Vérifier/Remplacer					V (1)	R (1)
Système du Starter	Vérifier/Remplacer		V				
Système de refroidissement	Vérifier/Nettoyer	V / N		V / N			
Canal d'échappement du cylindre	Vérifier/Nettoyer/ Décarburer				V / N		
Silencieux pare-étincelles	Vérifier/Nettoyer/ Changer				V*		R*
Câble de démarrage	Vérifier/Nettoyer	V					V
Fuites de carburant	Vérifier/Réparer	V					V
Bougies	Nettoyer/Remplacer				V / N*	R	
Système d'allumage	Nettoyer/Remplacer	Aucune maintenance requise pour la bobine et le volant					
Vis / Ecrous / Boulons	Vérifier/Nettoyer/ Remplacer	V*					

V = Vérifier N = Nettoyer R = Remplacer

IMPORTANT :

Les fréquences de maintenance présentées dans ce tableau sont les maximales. L'utilisation de la machine et votre expérience détermineront la fréquence de maintenance.

* Tous les remplacements de pièces recommandés sont nécessaires si durant les tâches de maintenance vous trouvez des pièces endommagées ou usées.

(1) Dans le cas d'un usage professionnel, tous les remplacements seront nécessaires après 600 heures de fonctionnement. Pour un usage domestique, le nettoyage est requis tous les 6 mois.

Le nettoyage inclut le remontage des pièces.

FILTRE À AIR :

1. Fermer le starter (position Démarrage à Froid), afin d'éviter que la poussière ne pénètre dans le carburateur quand vous enlevez le filtre. Nettoyer les saletés cumulées dans le filtre à air.

2. Enlevez la grille du filtre à air. Nettoyer le filtre, et vérifier qu'il ne soit pas endommagé. Si celui-ci est imbibé de carburant ou très sale, veuillez le remplacer.
3. Si le filtre peut être nettoyé et réutilisé, s'assurer que :
 - il s'ajuste encore correctement dans son emplacement.
 - il est monté avec le latéral original vers l'extérieur.

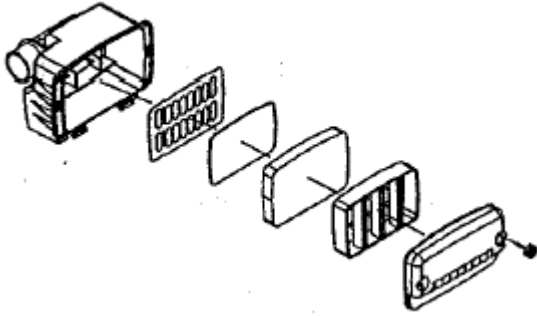

BOUGIE :

1. Enlevez la bougie et vérifiez si le centre de l'électrode est sale, usé et s'il garde sa forme arrondie.
2. Nettoyez la bougie ou remplacez-la par une de neuve. NE la nettoyez PAS par sablage ; le sable restant endommagerait le moteur.
3. Réglez l'écartement des électrodes de la bougie en pliant l'électrode extérieur.
4. Serrez la bougie à (145-155) kg/cm

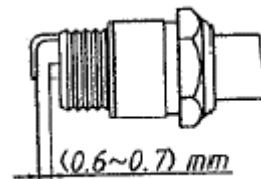

LOCALISATION ET SOLUTION DE PROBLÈMES



ATTENTION

DANGER

Les vapeurs émis par le carburant sont extrêmement inflammables et/ou explosives. Ne testez jamais l'allumage d'une bougie à proximité de l'orifice de bougie ouvert, au risque de provoquer des blessures graves.

Problème

Démarrage difficile
Démarrage impossible

		Cause	Solution
Le moteur ne démarre pas	Carburant dans le carburateur	Filtre à carburant encrassé	Nettoyer
		Conduit de carburant encrassé	Nettoyer
		Carburateur	Contacter votre fournisseur
	Carburant dans le cylindre	Carburateur	Contacter votre fournisseur
	Silencieux imbibé d'essence	Mélange de carburant trop riche	Ouvrir le starter Nettoyer / Changer le filtre à air Régler le carburateur Contacter votre fournisseur
Étincelle en bout du câble de connexion	Pas d'étincelle en bout de câble de connexion	Interrupteur fermé Problème électrique Interrupteur mal positionné	Ouvrir l'interrupteur Contacter votre fournisseur Contacter votre fournisseur
Étincelle dans la bougie	Pas d'étincelle dans la bougie	Ecartement des électrodes incorrect Encrassée de	Régler à 0,65 mm Nettoyer ou Changer

		carbone Noyée d'essence Bougie défectueuse	Nettoyer ou Changer Remplacer la bougie
Le moteur ne réagit pas		Problème interne du moteur	Contactez votre fournisseur
Le moteur ne fonctionne pas	Il s'arrête ou reste à faible régime	Filtre à air encrassé Filtre à carburant encrassé Arrivée de carburant obstruée Bougie Carburateur Système de refroidissement obstrué Echappement/ Ecran pare- étincelles obstrué	Nettoyer ou Remplacer Remplacer Remplacer Nettoyer et régler / remplacer Régler Nettoyer Nettoyer
Le moteur ne fonctionne pas correctement	Le souffleur ne fonctionne pas, il n'a pas de puissance	Tube du souffleur obstrué, détendu ou détérioré	Déboucher Replacer Remplacer

EMMAGASINAGE



ATTENTION

DANGER

Pendant l'utilisation, le silencieux ou le pot catalytique et leur protection atteignent des températures très élevées. Maintenez toujours la zone d'échappement libre de débris inflammables pendant le transport ou l'emmagasinage de la machine, sinon vous risquez des dommages matériels ou des blessures personnelles graves.

EMMAGASINAGE À LONG TERME (SUPÉRIEUR À 30 JOURS)

N'emmagasiniez pas la machine pour une longue durée (30 jours ou plus) sans procéder auparavant à une maintenance préventive, incluant ce qui suit :

1. Emmagasiniez la machine dans un endroit à l'abri de la poussière et hors de la portée des enfants.



ATTENTION

DANGER

N'emmagasiniez pas la machine dans un endroit fermé où les vapeurs de carburant puissent s'accumuler et rentrer en contact avec une flamme ou une étincelle.

2. Placez l'interrupteur (A) en position « *STOP* ».
3. Nettoyez l'extérieur de la machine de la graisse cumulée, de l'huile, de la saleté ou des débris.
4. Soyez à jour des travaux périodiques de lubrification ou d'entretien requis.
5. Resserrez toutes les vis et tous les écrous.
6. Vidangez complètement le réservoir de carburant, et tirez à plusieurs reprises du lanceur de démarrage pour vider le carburateur du carburant restant.
7. Enlevez la bougie et versez 7cc. (1/4 oz, 1/2 cuillère à soupe) d'huile 2 temps dans le cylindre par l'orifice de la bougie.
 - a) Passez un coup de chiffon propre sur l'orifice de bougie.
 - b) Tirez 2-3 fois du lanceur de démarrage, pour répartir l'huile dans le cylindre.
 - c) Contrôlez la position du piston par l'orifice de la bougie. Tirez lentement du lanceur jusqu'à ce que le piston arrive en position haute, et laissez-le en place.
8. Remplacez la bougie (ne pas brancher le câble d'allumage).
9. Enlevez le tube du souffleur de la machine.



RIBE ENERGY MACHINERY, S.L.

C/ Sant Maurici, 2-6

17740 VILAFANT (ESPAÑA)

Tel. 972 546 811

Fax. 972 546 815

www.ribeenergy.es

ribe@ribeenergy.es



MOVA ENERGY, S.L.U

1 Bis Rue Véron

94140 ALFORTVILLE (FRANCE)

Tel. 01 43 53 11 62

Fax. 0034 972 546 853

mova@movaenergy.fr

www.movaenergy.fr